

渭南市住房和城乡建设局文件

渭建发〔2018〕282号

渭南市住房和城乡建设局 关于发布渭南市工程建设项目审批制度改革 竣工验收阶段并联审批实施细则的通知

各有关单位：

按照《渭南市人民政府关于印发渭南市工程建设项目审批制度改革试点实施方案的通知》（渭政发〔2018〕25号）等文件精神，我局牵头制定了《渭南市工程建设项目审批制度改革竣工验收阶段并联审批实施细则》，已经市工程建设项目审批制度改革领导小组审议通过，现予发布，自2018年11月1日起试行。实施过程中遇到的问题，请各有关单位及时向我局反映（联系电话：2930644）。

特此通知。

渭南市住房和城乡建设局

2018年10月16日

抄送：市工程建设项目审批制度改革领导小组，各县、市、区人民政府，
市人民政府各有关工作部门、直属机构，渭南高新区、经开区、
卤阳湖、华山景区管委会。

渭南市住房和城乡建设局办公室

2018年10月16日印发

渭南市工程建设项目审批制度改革 竣工验收阶段并联审批实施细则

为全面落实《渭南市工程建设项目审批制度改革试点实施方案》（渭政发〔2018〕25号，以下简称《实施方案》）等文件精神，有效推动我市工程建设项目审批制度改革竣工验收阶段的工作，按照市委、市政府的总体部署，结合实际，制定本实施细则。

一、工作目标

建立工程建设项目审批竣工验收阶段并联审批工作机制，明确各方责任，强化效能监督，积极推动办事流程优化和标准化，全面推行竣工联合验收制度，不断提升本阶段的审批效率和服务质量。

二、工作思路

（一）流程再造。按照《实施方案》，将工程建设项目审批流程主要划分为4个阶段，市住建局牵头负责本阶段办事流程的整合和优化，并组织开展并联审批工作。

（二）全程网办。本阶段相关事项实行全程网上申报、一门受理、统一出件。市政务中心行政审批大厅工程建设项目审批窗口提供咨询服务。

（三）并联审批。打破部门界限，以“渭南市工程建设项目审批管理系统”及“中介服务网上交易系统”为支持，实现本阶段各相关事项的联审联办。

（四）信息共享。打通信息孤岛，实现各审批阶段申报材料及审批结果等信息的共享。

（五）限时办结。牵头、并联审批部门均在本实施细则规定时限

建设工程档案移交承诺书

监管部门：城建档案馆

告知内容：

1、根据《建设工程质量管理条例》、《建设部关于修改〈城市建设档案管理规定〉的决定》（建设部90号令）之规定，建设单位应当在工程竣工验收后三个月内，向城建档案馆报送一套符合规定的建设工程档案。建设单位竣工验收后未向建设行政主管部门或者其他有关部门移交建设项目档案的，责令改正，处1万元以上10万元以下的罚款。

2、根据《渭南市工程建设项目审批制度改革试点实施方案》等文件精神，建设单位在工程竣工验收合格之日起3个月内，按照相关规定，向渭南市城建档案馆移交1套经档案预验收认可的工程档案。

3、对不执行以上相关规定的建设单位，列入失信“黑名单”、直至在“信用渭南网”曝光等惩戒措施。

项目名称：_____

建设单位：_____

承诺内容：

本单位已经知晓并全面了解以上告知内容，现郑重承诺执行以上相关规定。如有违反本承诺书的行为，自愿承担相应责任，并接受相应的惩戒措施。

法定代表人(签字)：

建设单位(公章)

年 月 日

工程建设项目安全生产标准化考评申请表

填表日期 年 月 日

工程名称			施工许可证号		
工程地址			建筑面积		
结构类型		结构层数		基础类型	
工程造价		开工日期		竣工日期	
施工单位			资质类别及等级		
			项目经理		
监理单位			资质等级		
			总监理工程师		
建设单位			项目负责人		
项目安全生产业绩和事故情况	安全生产业绩情况:				
	安全生产事故情况:				
评价分数			自评等级		
施工单位意见	项目安全生产标准化自评过程符合规范,且自评资料齐全,现申请项目安全生产标准化考评。 项目经理: (公章) 年 月 日				
监理单位意见	总监理工程师: (公章) 年 月 日				
建设单位意见	建设单位项目负责人: (公章) 年 月 日				
考评主体受理意见	受理人: (公章) 年 月 日				

注: 评价分数=项目自评平均分×0.6+企业评价平均分×0.4

内完成相关审批工作。

三、竣工验收阶段审批程序

(一) 适用范围。本细则适用渭南市范围内,政府投资和社会投资建设(包括新建、改建、扩建)的房屋建筑和市政基础设施工程。抢险救灾、应急工程、临时性建筑工程、文物修缮和保养工程等有特殊规定的从其规定。

(二) 办理事项。

1. 行政许可事项: 规划核实、用地复核、消防验收、防空地下室验收、工程档案预验收、电梯验收(合并电梯安装监督检查、电梯使用登记)、竣工验收监督(合并防雷验收、安全生产标准化考核等)、竣工验收备案等;

2. 其他事项: 竣工测量、消防设施检测、防雷装置检测、人防防护设备检测等。

(三) 审批部门。牵头部门: 住建部门。并联审批部门: 规划部门、国土部门、公安消防部门、人防部门、质监部门等。

(四) 受理流程。

1. 按本阶段办事指南要求,建设单位登录“渭南市工程建设项目审批网上办事大厅”(http://www.wngcsp.com)进行网上申报,并上传相关申请材料。

2. 牵头部门对统一收件材料进行形式审查,对申请材料齐全、符合要求的即时分发各并联审批部门,并向建设单位发送接件通知信息;对申请材料不齐全、不符合要求的向建设单位发送材料补正通知信息。

(五) 审批流程及审批时限。

1. 竣工测验。受建设单位委托的竣工测验中介机构应在5个工作

建设工程竣工结算确认书

工程编号:

工程名称			
建设地点		资金来源	
发包单位		法定代表人	
经办人		联系电话	
中标价 (万元)	(小写:)		
合同价 (万元)	(小写:)		
发、承包双方结算 总金额 (万元)	(小写:)		
发包单位 (盖章) 负责人: 年 月 日		承包单位 (盖章) 负责人: 年 月 日	

日内通过“渭南市工程建设项目审批中介服务网上交易大厅” (<http://www.wnzjyy.com>) 向审批管理系统推送相关测验成果 (报告)。质检部门 10 个工作日内完成电梯现场检验工作。

2. 材料审核 (与竣工测验同步进行)。各并联审批部门 5 个工作日对申请材料进行审核,或一次性提出要求建设单位补正的材料内容,由牵头部门汇总并通知建设单位补正。建设单位材料补正时间和复查时间不计入审批时间。

3. 现场验收。材料审核合格后,牵头部门制定现场联合验收方案,5 个工作日内与建设单位约定现场验收的具体时间,并组织开展现场联合验收工作。现场验收不合格的,由建设单位限期整改并组织申请复验。整改时间和复验时间不计入审批时间。

4. 出具结论。现场联合验收形成统一意见,消防验收、人防验收、用地复核、工程档案预验收、竣工验收监督、规划验收、电梯验收等均在 2 个工作日内统一出具验收意见后,竣工验收备案在 3 个工作日内完成。

5. 许可送达。本阶段所有审批文件统一送达给建设单位,并将相应文件材料推送至有关部门 (单位)。

(六) 审批流程图。竣工验收阶段审批工作流程图详见附件 3。

(七) 其他事项。

1. 竣工验收备案后,建设单位应在规定时间内完成工程档案的移交工作。

2. 竣工验收备案后,建设单位可向人社部门申请办理农民工工资保险金退还手续。

3. 建设单位在“水、电、气、暖、网”等市政公用设施竣工验收

设计单位工程质量检查报告

建设单位		监理单位	
工程名称		勘察单位	
建筑面积		层数	
总承包企业		施工许可证	
结构		地上高度	
工程内容			
实际开工日期	年 月 日至 年 月 日	实际工期	天
地基验槽及地基处理、桩基工程验收情况			
质量 检查 情 况 工 程 况	项目内容	存在问题及整改意见	
	主体关键部位的检查次数，质量问题处理意见		
	设备安装工程质量验收情况		
	装饰装修质量阶段性评价		
	主要建筑材料及设备验收情况		
	设计变更程序、实施情况		
	质量检查中设计问题处理情况		
	沉降、倾斜阶段性观测的评估		
	工程质量事故处理情况		
	工程竣工验收的质量检查意见		
设计工作的自我评价：			
设计单位项目负责人：		设计单位负责人：	
		设计单位（公章）	
		年 月 日	

此表可续页

后直接申请接入事宜,相关市政设施服务单位应按服务承诺限时办理。

四、本实施细则由渭南市住房和城乡建设局负责解释。

五、本实施细则自 2018 年 11 月 1 日起执行。此前已受理进入本阶段的项目，各部门仍按原审批方式办理。

六、各县（市、区）竣工验收阶段的工作按照本实施细则执行，具体执行时间以各县（市、区）通知为准。

- 附件：1. 竣工验收阶段审批保留事项清单
 2. 竣工验收阶段审批事项材料分配清单
 3. 竣工验收阶段审批工作流程图
 4. 竣工验收阶段办事指南

竣工验收阶段保留事项清单

序号	事项名称	事项类别	主要设立依据	办理部门	办结时限 (工作日)	办理结果	备注
1	用地复核	行政许可	《国务院关于促进节约集约用地的通知》(国发[2008]3号)	国土部门	5+2	用地复核意见	
2	竣工规划核实	行政许可	《中华人民共和国城乡规划法》(主席令第84号)	规划部门	5+2	规划核实意见	
3	工程档案预验收	其他权力	《城市建设档案管理规定》(建设部90号令)	城建档案馆	5+2	档案预验收认可文件	
4	消防验收	行政许可	《建设工程消防监督管理规定》(公安部119号令)	公安消防部门	5+2	消防验收意见	合并消防验收备案抽查
5	防空地下室验收	行政许可	《陕西省实施<中华人民共和国人民防空法>办法》 《人民防空工程建设管理规定》(国人防办字[2003]18号)	人防部门	5+2	人防验收备案表 人防工程监督报告	
6	竣工验收监督	其他权力	《陕西省建设工程质量和安全管理条例》、《房屋建筑和市政基础设施工程竣工验收规定》(建质[2013]171号)、《建筑施工安全标准化考评暂行办法》(建质[2014]111号)、《国务院关于优化建设工程防雷许可的决定》(国发[2016]39号)、《陕西省民用建筑节能条例》、《气象灾害防御条例》(国务院570号令)	住建部门 (质量安全监督机构)	5+2	工程质量监督报告 安全标准化考评结果告知书	合并安全生产标准化考评、防雷装置验收等
7	电梯验收	行政许可	《特种设备安全法》(主席令第4号)、《陕西省电梯安全监督管理办法》(陕政令206号)	质监部门	5+2	电梯使用登记证 电梯安装监督检验报告	合并电梯安装监督检验,检验与竣工检测同步进行

勘察单位工程质量检查报告

建设单位		监理单位	
工程名称		设计单位	
建筑面积		层数	
总承包企业		施工许可证号	
结构		地上高度	
工程内容			
实际开竣工日期	年 月 日至 年 月 日	实际工期	天
勘探深度及勘察主要内容			
工程质量检查情况	项目内容	存在问题及整改意见	
	地基验槽: 岩土类别等是否与勘察报告相符, 若有局部不符时的处理意见		
	深基坑支护有无质量问题, 及如何防止地质灾害的建议		
	对降水的建议		
	对地基处理、桩基施工的建议		
	施工中主体结构若有异常, 是否和勘察有关, 及如何处理的建议		
	勘察报告中的建议有无反馈信息		
对阶段性沉降、倾斜观测的评估			
<p>勘察工作的自我评价:</p> <p>勘察单位项目负责人: _____ 勘察单位负责人: _____</p> <p>_____ 勘察单位(公章) _____</p> <p>_____ 年 月 日 _____ 年 月 日</p>			

此表可续页

单位工程质量评估意见

单位工程质量 评估小结	
附件： 附件：	项目监理工程师： 总监理工程师： 监理单位：（公章） 年 月 日
附件： 附件：	项目监理工程师： 总监理工程师： 监理单位：（公章） 年 月 日

序号	事项名称	事项类别	主要设立依据	办理部门	办结时限 (工作日)	办理结果	备注
8	竣工验收备案	备案	《房屋建筑和市政基础设施工程竣工验收备案管理办法》 (住建部2号令)	住建部门	5+3	竣工验收备案表	
9	竣工测量	中介服务	《中华人民共和国城乡规划法》(主席令第74号)	中介机构	5	测量成果文件	1:500建设工程竣工规划实测总平布置图(含地形图)及建筑单体平面图(电子版)
10	消防设施检测	中介服务	《建设工程消防监督管理规定》(公安部119号令)	中介机构	5	消防设施检测报告	
11	防雷装置检测	中介服务	《防雷装置设计审核和竣工验收规定》(气象局21号令) 《国务院关于优化建设工程防雷许可的决定》 (国发〔2016〕39号)	中介机构	5	防雷检测报告	
12	人防防护设备检测	中介服务	《关于取消25项中央指定地方实施行政审批中介服务事项的通知》(审改办发〔2017〕1号)	中介机构	5	人防防护设备检测报告	
13	市政公用设施验收接入	市政公用服务		市政公用服务单位		市政公用设施验收接入	包括供水、供电、燃气、热力、排水、通信等设施

注：本阶段取消民用建筑节能专项验收备案事项，合并事项5项；

竣工验收阶段审批事项材料分配清单

材料清单		办理事项	用地 复核	规划 核实	档案 预 验收	消防 验收	防空 地下 室验 收备 案	电梯 验收	竣 工 验 收 监 督	竣 工 验 收 备 案
审批系统共享材料										
1	项目立项审批(核准、备案)文件									
2	建设用地批准书(或国有土地划拨决定书、或土地不动产权证)	√								
3	建设用地规划许可证		√							
4	建设工程规划许可证		√							
5	建筑工程施工许可证							√	√	
6	施工图审查合格书				√	√		√	√	
7	审查合格的全套施工图		√		√	√				
建设单位提交材料										
1	房屋建筑和市政基础设施工程竣工验收备案表									√
2	建筑工程竣工验收报告				√	√		√	√	
3	民用建筑节能验收报告							√	√	
4	全套竣工图(电子版)	√	√		√	√	√	√	√	
5	施工单位工程竣工报告				√	√		√	√	
6	监理单位工程质量评估报告				√	√		√	√	
7	勘察单位工程质量检查报告							√	√	
8	设计单位工程质量检查报告				√	√		√	√	
9	施工单位签署的《工程质量保修书》									√
10	竣工结算认可书									√
11	《工程质量保证书》和《工程使用说明书》									√

装饰、屋面、设备安装分部工程质量评估报告

序号	名称	旁站监理检查内容及结论
1	装饰 装修	
2	建筑 屋面	
3	给排水	
4	建筑 电气	
5	智能 建筑	
6	通风 与 空调	
7	电梯	
8	其他	
9	工程 质量 保证 文件	

子分部工程质量评估报告

监理周期		子分部名称
监理 检查 内容	检验批 质量验 收情况	
	质量文 件的签 认情况	
发现 问题 以及 处理 结果		
工程 建设 过程 中执 行规 范法 规情 况		
子分 部工 程质 量评 估意 见	项目监理工程师: 总监理工程师: 年 月 日	
备注		

材料清单		办理事项	用地 复核	规划 核实	档案 预 验收	消防 验收	防空 地下 室验 收备 案	电梯 验收	竣 工 验 收 监 督	竣 工 验 收 备 案
12	安全生产标准化考评表								√	√
13	重大设计变更审查意见书				√	√			√	√
14	消防设施检测委托合同				√					√
15	人防防护设备检测委托合同					√				√
16	防雷装置检测委托合同							√		
17	电梯安装监督检验受理书							√		
18	竣工测量合同			√						
19	建设工程档案移交承诺书				√					
20	农民工工资退还申请									√
21	工程技术档案和施工管理资料				√					√
中介服务结果文件										
1	测量成果文件	√	√							
2	消防设施检测报告				√					
3	防雷检测报告								√	
4	人防防护设施检测					√				
审批结果文件										
1	用地复核	◇								√
2	规划核实意见		◇							√
3	档案预验收认可文件			◇						√
4	消防验收意见				◇					√
5	人防验收意见(人防工程监 督报告)					◇				√
6	电梯使用登记证(电梯检测 报告)							◇	√	√
7	工程质量安全监督报告 安全生产标准化考评结果告 知书								◇	√

竣工验收阶段审批工作流程图

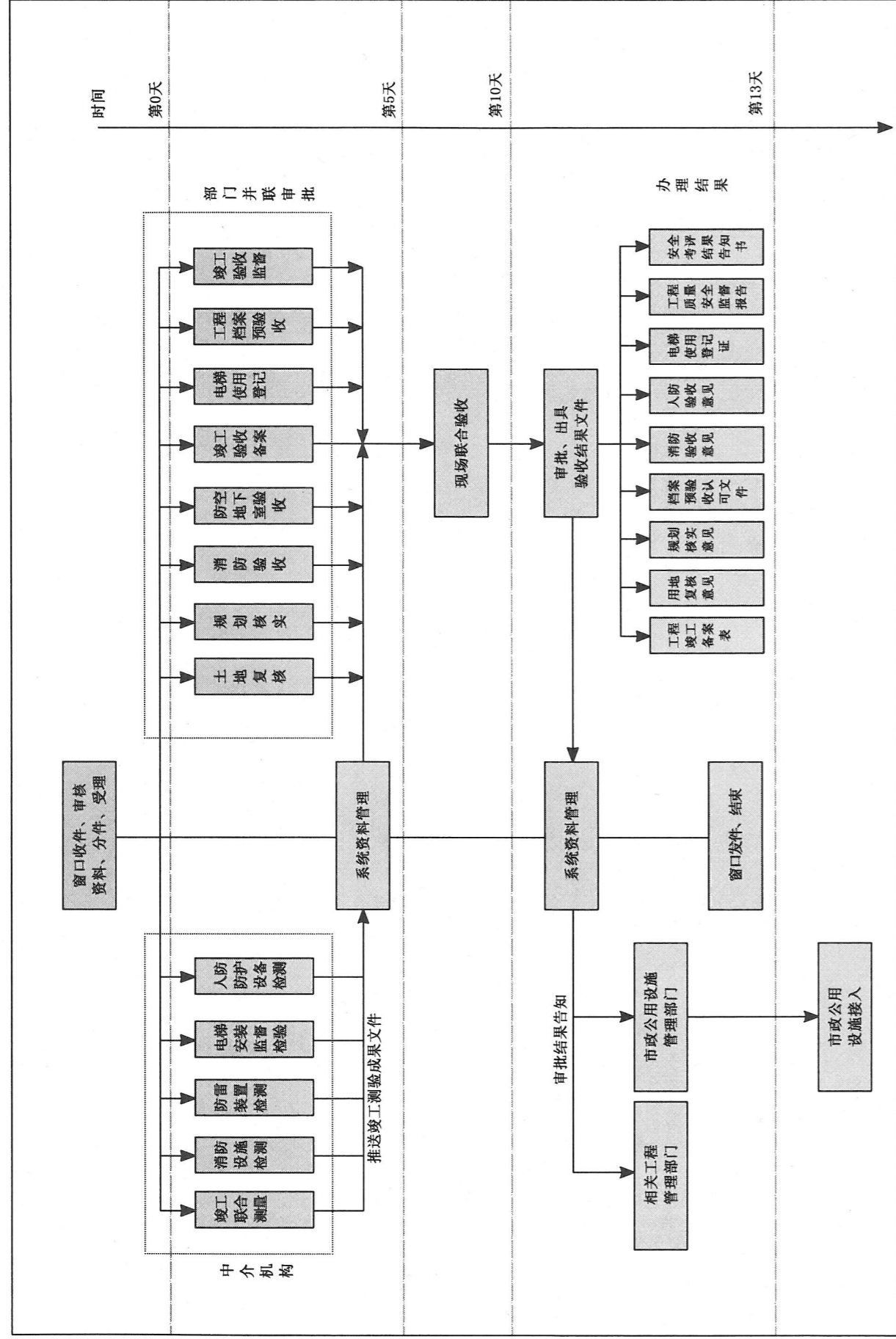

发现问题及处理结果	(发现 xxxxxx 问题, 已书面要求施工单位整改。整改后重新检查验收, 是否符合要求。)
工程规划建设法规规程中况执	(是否严格按现行规范、标准、法规及审查通过的设计图纸施工。重大设计变更签认情况。)
主质量分评部估工意见	(施工质量是否符合勘察、设计文件的要求。有无影响结构安全的质量问题。) 项目监理工程师: 总监理工程师: 年 月 日
备注	

主体结构分部工程质量评估报告

监理周期		天	结构类型
工程 建设 过程 中质 量控 制情 况 (工 程 监 理 检 查 内 容 及 情 况)	原配 材料 检、 验构	(钢筋水泥砂石砖及预制板均是否有出厂合格证书, 经过现场抽查, 见证 取样送检比例为 xxx%。复试报告是否合格。)	
	检 试 测 块 情、 况 试 件	(构造柱、圈梁混凝土 C20、挑梁现浇楼板楼梯混凝土 C25、混合砂浆 1~ 4 层 M10、5 层及以上 M7.5, 试块强度评定均满足设计要求情况。)	
	检验 批检 查情 况	(钢筋加工安装、模板工程、混凝土工程、砖砌体、预制板吊装等检验批 共×批, 经检查, 主控项目和一般项目均满足质量验收规范的规定, 隐蔽工程 在隐蔽前是否经监理工程师检查、签认)	
	质量 文件 的 签 认 情 况	(××部位和工序的工程质量措施经审查是否合格。工程材料进场报验 单、见证取样记录、施工测量放线报验单、工程隐蔽资料、设计交底、图纸会 审纪要均是否及时签认。对实验室进行了考核, 具备相应资质。 对工程项目检验批的质量验收记录是否及时签认。)	
监 理 抽 测 情 况	(经检查, 混凝土密实, 砌体组砌合理, 观感质量情况。预制板安装是否 平整、板缝均匀。 抽测一般项目的允许偏差共×点, 合格×点, 合格点率×%。 抽测混凝土、砂浆强度均是否满足设计要求。 抽测砂浆饱满度×组, 均大于×%。)		

竣工验收阶段办事指南

一、办理事项

1、行政许可事项: 规划核实、用地复核、消防验收、防空地下室验收、工程档案预验收、电梯验收(合并电梯安装监督检查、电梯使用登记)、竣工验收监督(合并防雷验收、安全生产标准化考评等)及竣工验收备案等。

2、其他事项: 竣工测量、消防设施检测、防雷装置检测、人防防护设备检测等。

二、主要依据

- 1、《中华人民共和国建筑法》(主席令第 46 号)
- 2、《中华人民共和国城乡规划法》(主席令第 74 号)
- 3、《中华人民共和国消防法》(主席令第 6 号)
- 4、《中华人民共和国人民防空法》(主席令第 78 号)
- 5、《陕西省实施<中华人民共和国人民防空法>办法》
- 6、《陕西省电梯安全监督管理办法》(陕西省人民政府令第 206 号)
- 7、《建设工程消防监督管理办法》(公安部 119 号令)
- 8、《房屋建筑和市政基础设施工程竣工验收备案管理办法》(住建部令第 2 号)
- 9、《房屋建筑和市政基础设施工程竣工验收规定》(住建部建质〔2013〕171 号)
- 10、《城市建设档案管理规定》(建设部 90 号令)
- 11、《渭南市人民政府关于印发渭南市工程建设项目审批制度改革试点实施方案的通知》(渭政发〔2018〕25 号)

三、办理对象

全市政府投资和社会投资建设(包括新建、改建、扩建)的房屋建筑和市政基础设施工程项目。抢险救灾、应急工程、临时性建筑工程、文物修缮和保养工程等有特殊规定的从其规定。

四、办理条件

1、已完成本工程项目规划设计的全部建设内容。

2、已组织勘察、设计、施工、监理单位进行了竣工初验。对于住宅工程，进行了分户验收并验收合格，按户出具了《住宅工程质量分户验收表》。

3、已完成工程技术档案和施工管理资料（包括工程使用的主要建筑材料、建筑构配件和设备的进场试验报告，以及工程质量检测和功能性试验资料）的收集和整编。

4、已组织编制完成工程结算报告。

5、施工单位签署了工程质量保修书。

五、申请材料清单（详见附件2）

六、办理流程

1、中介委托。建设单位在竣工联合验收申报前，应先登录“渭南市工程建设项目审批中介服务网上交易平台”（<http://www.wnzjyy.com>）进行竣工测量、消防设施检测、防雷装置检测、人防防护设备检测等中介服务委托合同网签。

2、网上申请。建设单位登录“渭南市工程建设项目审批网上办事大厅”（<http://www.wngcsp.com>）进行竣工联合验收网上申请，同时按要求上传相应的申请材料。市政务中心行政审批大厅工程建设项目审批窗口提供咨询服务。

牵头部门对申请材料齐全、符合要求的发送受理通知信息；对申请材料不齐全、不符合要求的发送补正材料通知信息。

3、并联审批。牵头部门对申请材料进行实时分转，各并联审批部门进行材料审核，并在规定时限内组织现场竣工联合验收，统一出具验收意见。

4、统一送达。牵头、并联审批部门作出的相关许可决定统一送达建设单位。建设单位也可在“渭南市工程建设项目审批网上办事大厅”（<http://www.wngcsp.com>）直接下载打印获取。

监理 抽查 情况	（检查混凝土密实，砌体组砌合理，观感质量等情况 抽测一般项目的允许偏差共×点，合格×点，合格点率×%。 抽测混凝土、砂浆强度均满足设计要求。 抽测砂浆饱满度×组，均大于×%。）
发及 现处 问题 结 果	（整改后重新检查验收，是否符合要求）
工行 程规 建范 设法 过规 程情 况 执	（是否严格按现行规范、标准、法规及已审查通过的设计图纸施工。重大设计变更修改签认情况）
其它 需 要 说 明	的问题
基 质 量 分 评 部 估 工 意 程 见	（施工质量是否符合勘察、设计文件的要求。有无影响结构安全的质量问题。） 项目监理工程师： 总监理工程师： 年 月 日
备注	

地基与基础分部工程质量评估报告

监理周期		天	基础类型	
工程 建设 过程 中质 量控 制情 况 (工 程 监 理 检 查 内 容 及 情 况)	原配 材料 检、 验构	(钢筋、水泥、砂石、砖均有出厂合格证书,并经过进场抽查,见证取样送检比例为100%。复试报告是否合格)		
	验槽 或试桩	(经验槽检查,地堪人员认为基槽土为粘土,是否满足设计要求)		
	检试测 块情况 试件	(垫层混凝土C10、基础混凝土C20、水泥砂浆M10,试块强度评定均是否满足设计要求)		
	防水层			
	检验批 检查情况	(土方开挖、回填、钢筋加工安装、模板工程、混凝土工程、砖砌体等检验批共×批,经检查,主控项目和一般项目是否满足质量验收规范的规定,隐蔽工程在隐蔽前是否经监理工程师检查、签认。)		
质量 文件 的 签认 情况	(××部位和工序的工程质量措施经审查情况。工程材料进场报验单、见证取样记录、施工测量放线报验单、工程隐蔽资料、设计交底、图纸会审纪要是否及时签认。实验室是否具备相应资质。 工程项目检验批的质量验收记录是否及时签认。)			

七、办结时限

竣工联合验收办结时限13个工作日。其中,竣工测验等中介事项5个工作日(期间,各审批部门同步进行材料审查),组织现场竣工联合验收5个工作日,统一出具验收结论2个工作日,竣工验收备案1个工作日。

八、办事窗口

1、网上窗口:渭南市工程建设项目审批网上办事大厅(<http://www.wngcsp.com>)。

2、实体窗口:各级政务中心行政审批大厅工程建设项目审批窗口(市级联系电话:2933710)。

九、办理数量:无数量限制

十、其他说明

1、在工程施工阶段,建设单位委托同步进行供水、供电、燃气、热力、排水、通信等市政公用设施施工,并在竣工验收后直接办理相关接入事宜。

2、建设单位可在竣工验收后申请向人社部门办理农民工工资保证金退还手续。

3、竣工联合验收中各审批部门提出的问题整改时间和复查时间不计入审批用时。

十一、相关表格(在渭南市工程建设项目审批网上办事大厅下载专区下载)

竣工验收申请表

项目代码		项目名称	
建设单位		项目建设地点	
法定代表人		联系电话	
项目负责人		联系电话	
联系人		联系电话	
项目类型	<input type="checkbox"/> 房屋建筑工程 <input type="checkbox"/> 市政基础设施工程 <input type="checkbox"/> 其他		
投资类别	<input type="checkbox"/> 政府投资 <input type="checkbox"/> 社会投资 <input type="checkbox"/> 其他		
规模大小	<input type="checkbox"/> 大型项目 <input type="checkbox"/> 中小型项目 <input type="checkbox"/> 小型项目		
建设性质	<input type="checkbox"/> 新建 <input type="checkbox"/> 改建 <input type="checkbox"/> 扩建		
合同工期		合同价款(万元)	建筑面积(m ²)
主要建设内容			
本次申请项目明细表			
名称	建筑面积/长度		层数
	地上	地下	地上 地下
本阶段申请事项			
审批事项	<input type="checkbox"/> 竣工验收备案 <input type="checkbox"/> 规划核实 <input type="checkbox"/> 消防验收 <input type="checkbox"/> 防空地下室验收		
	<input type="checkbox"/> 用地复核 <input type="checkbox"/> 工程档案预验收 <input type="checkbox"/> 竣工验收监督 <input type="checkbox"/> 电梯验收		
其他事项	<input type="checkbox"/> 竣工测量 <input type="checkbox"/> 消防设施检测 <input type="checkbox"/> 人防防护设备检测		
	<input type="checkbox"/> 防雷装置检测 <input type="checkbox"/> 市政公用设施验收接入		
以前阶段审批文件			
项目立项审批(或核准、备案)文件	上传(或调取)	PDF 格式电子文件	
建设用地批准书(或国有土地划拨决定书、或不动产权证)	上传(或调取)		
建设用地规划许可证	上传(或调取)		
建设工程规划许可证	上传(或调取)		
建筑工程施工许可证	上传(或调取)		
施工图审查合格书	上传(或调取)		
审查合格的全套施工图	上传(或调取)		

工程概况

工程名称				
工程地点				
建筑面积		结构类型		
层数		总高		
开工日期		工程完工日期		
施工许可证号		施工图审查批准号		
建设单位				
勘察单位				资 质 等 级
设计单位				
施工单位				
检测机构				
地基处理、桩基础、钢结构、幕墙、装饰、设备安装等子分部工程分包设计、施工单位				
总监理工程师		专 业	证 号	
监理工程师				
监理员				

房屋建筑工程和市政基础设施工程 单位工程质量评估报告

监 理 号：_____

工程名称：_____

子项名称：_____

监理单位（章）：_____

年 月 日

本次申请提交的材料清单			
材料名称	材料要求		
房屋建筑和市政基础设施工程竣工验收备案表	原件	PDF 格式电子文件	上传
建筑工程竣工验收报告	原件		上传
民用建筑节能验收报告	原件		上传
全套竣工图(电子版)	原件		上传
施工单位工程竣工报告	原件		上传
监理单位工程质量评估报告	原件		上传
勘察单位工程质量检查报告	原件		上传
设计单位工程质量检查报告	原件		上传
施工单位签署的《工程质量保修书》	原件		上传
竣工结算确认书	原件		上传
《工程质量保证书》和《工程使用说明书》	原件		上传
安全生产标准化考评表	原件		上传
重大设计变更审查意见书	原件		上传
消防设施检测合同及检测报告	原件		上传
竣工测量合同及测量成果文件	原件		上传
电梯安装监督检验报告	原件		上传
防雷装置检测合同及检测报告	原件		上传
人防防护设备委托合同及检测报告	原件		上传
建设工程档案移交承诺书	原件	上传	
农民工工资退还申请表	原件	上传	
工程技术档案和施工管理资料	原件	上传	

郑重承诺：
我单位对所报（含委托报送）材料的真实性负责，并承担相关的法律责任。现申请办理竣工验收相关审批手续。

建设单位（公章）法定代表人（签章）
年 月 日

注：本申请表已在“审批管理系统”进行了内置，建设单位无需纸质打印填写，可直接进行网上填报。

竣工验收阶段申请材料清单

序号	材料名称	材料形式	材料要求
	竣工联合验收申请表		网上填报
	项目立项审批（核准、备案）文件	原件	在“渭南市工程建设项目审批网上办事大厅”（ http://www.wngcsp.com ）进行了第一阶段申报的项目无需提交。
	建设用地批准书（国有土地划拨决定书、土地不动产权证）		
	建设用地规划许可证	原件	在“渭南市工程建设项目审批网上办事大厅”进行了第二阶段申报的项目无需提交。
	建设工程规划许可证		
	建筑工程施工许可证	原件	在“渭南市工程建设项目审批网上办事大厅”进行了第三阶段申报的项目无需提交。。
	施工图审查合格书		
	审查合格的全套施工图		
1	房屋建筑和市政基础设施工程竣工验收备案表	原件	
2	建筑工程竣工验收报告	原件	
3	民用建筑节能验收报告	原件	
4	全套竣工图电子文档	原件	
5	施工单位工程竣工报告	原件	
6	监理单位工程质量评估报告	原件	
7	勘察单位工程质量检查报告	原件	
8	设计单位工程质量检查报告	原件	

施工单位竣工报告

建设单位		监理单位	
工程名称		工程造价	
设计单位		勘察单位	
总承包企业		施工许可证号	
主要分包单位		主要分包单位	
工程内容			
实际开工日期	年 月 日至 年 月 日	实际工期	天
竣工条件具备情况	项目内容		施工单位自查情况
	完成设计和合同约定的工程内容		
	工程技术资料		
	总体工程质量（实体、功能、观感）		
	工程款支付		
	工程质量保修书商品住宅质量保证书、住宅使用说明书		
监督部门责令整改问题的执行情况			
<p>已完成设计、合同约定及变更工程的各项内容，工程质量符合国家法律、法规、规范和设计要求，特申请办理工程竣工验收手续。</p> <p style="text-align: right;">总承包企业（公章）</p> <p>项目经理： _____ 企业技术负责人： _____</p> <p style="text-align: right;">年 月 日</p>			
<p>审批意见：</p> <p style="text-align: right;">总监理工程师： _____</p> <p style="text-align: right;">年 月 日</p>			

节能材料确认登记证书号											
是否安装热计量表							可再生能源应用情况				
验收项目		屋面		外墙		幕墙			外窗		
验收批数											
节能验收结论		材料复查报告				隐蔽验收记录			热工性能抽查报告		
		有 <input type="checkbox"/> 无 <input type="checkbox"/>				有 <input type="checkbox"/> 无 <input type="checkbox"/>			有 <input type="checkbox"/> 无 <input type="checkbox"/>		
结论	墙体	幕墙	门窗	屋面	地面	采暖	通风 空调	管网	配电 照明	监测 控制	
是否符合 标准	是 <input type="checkbox"/> 否 <input type="checkbox"/>	是 <input type="checkbox"/> 否 <input type="checkbox"/>	是 <input type="checkbox"/> 否 <input type="checkbox"/>	是 <input type="checkbox"/> 否 <input type="checkbox"/>	是 <input type="checkbox"/> 否 <input type="checkbox"/>	是 <input type="checkbox"/> 否 <input type="checkbox"/>	是 <input type="checkbox"/> 否 <input type="checkbox"/>	是 <input type="checkbox"/> 否 <input type="checkbox"/>	是 <input type="checkbox"/> 否 <input type="checkbox"/>	是 <input type="checkbox"/> 否 <input type="checkbox"/>	
验收 单 位	建设单位 (盖章): 项目负责人: 年 月 日		设计单位 (盖章): 项目负责人: 年 月 日		施工单位 (盖章): 项目负责人: 年 月 日			监理单位 (盖章): 项目负责人: 年 月 日			
	注: 1、本表按单位工程项目填写, 一式四份, 建筑节能管理机构一份、建筑工程质量监督部门一份、建设单位二份。2、本表由建设、设计、施工、监理等单位填写。										

序号	材料名称	材料形式	材料要求
9	施工单位签署的《工程质量保修书》	原件	
10	竣工结算确认书	原件	
11	《工程质量保证书》和《工程使用说明书》	原件	非住宅工程无需提交
12	安全生产标准化考评表	原件	
13	重大设计变更审查意见书	原件	无重大设计变更的无需提交
14	消防设施检测委托合同	原件	1、在“渭南市工程建设项目审批中介服务网上交易平台”(http://www.wnzjyy.com)完成合同网签。 2、竣工测验成果文件由中介服务机构5个工作日内上传至审批管理系统; 3、竣工测量成果包括1:500的竣工规划实测总平布置图(含地形图)及建筑单体平面图等。
15	竣工测量委托合同	原件	
16	人防防护设备检测委托合同	原件	
17	防雷装置检测委托合同	原件	
18	电梯安装监督检验受理书	原件	
19	建设工程档案移交承诺书	原件	
20	农民工工资退还申请表	原件	
21	工程技术档案和施工管理资料	原件	按照《建设工程文件归档规范(GB/T50328-2014)》要求整理, 主要包括建设单位归档保存的B类(监理)文件和C类(施工)文件。

注: 以上材料均以 PDF 格式电子文件向“审批管理系统”上传提交。

民用建筑节能工程专项验收表

市_____区(县)_____乡(镇)

编号: _____

备案编号: _____ 年度 _____

房屋工程: FW ()

市政设施: SS ()

房屋建筑和市政基础设施工程 竣工验收备案表

工程名称: _____

建设单位(章): _____

渭南市住房和城乡建设局印

工程项目名称		单位工程项目名称				
工程项目地址	建筑面积					
建设单位名称		负 责 人 姓 名	联 系 电 话			
设计单位名称						
施工单位名称						
监理单位名称						
监理单位名称						
建筑类型	居住 <input type="checkbox"/> 公建 <input type="checkbox"/>	结构类型	层数	地上 _____ 层, 地下 _____ 层		
建筑物建筑节能指标实际情况	建筑节能规定性指标		设计值		实测值	
	外围护结构传热系数 K [W/(m ² ·K)]	屋面				
		墙体				
		门窗	(门) _____ (窗) _____	(门) _____ (窗) _____		
	供热采暖(制冷)方式					
	窗墙比	(东) _____ (西) _____ (南) _____ (北) _____				
	建筑物耗热量指标					
	综合性能指标	年耗电量 (KW·H/m ²)	限值		实测值	
主要节能措施	墙体材料	外墙				
		内墙				
	保温做法及材料厚度	外墙			保温材 料燃烧 性能等 级	
		屋面				
		非采暖地下室顶板				
		架空或外挑楼板				
		分隔采暖与非采暖空间的隔墙				
	门窗种类	(窗) _____ (玻) _____ (空气层) _____			(门) _____	
门窗气密性	(窗) _____			(门) _____		

单位工程质量竣工验收记录（一）

序号	分部工程名称	验收意见	验收记录		
1	地基与基础工程		1. 共 分部，经查 分部符合标准及设计 要求。 2. 质量控制资料核查（完 整、不完整）。 3. 安全和主要使用功能检 测结果： 共检测 项，符合要求 项。 4. 观感质量评价： 好 <input type="checkbox"/> 一般 <input type="checkbox"/> 差 <input type="checkbox"/>		
2	主体结构工程				
3	建筑装饰装修工程				
4	屋面工程				
5	建筑给水、排水及供暖工程				
6	通风与空调工程				
7	建筑电气工程				
8	智能建筑工程				
9	建筑节能工程				
10	电梯工程				
存在缺陷问题:					
综合验收结论:					
建设单位 (公章)	监理单位 (公章)	勘察单位 (公章)	设计单位 (公章)	施工单位 (公章)	
项目负责人 签字:	项目负责人 签字:	项目负责人 签字:	项目负责人 签字:	项目负责人 签字:	
年月日	年月日	年月日	年月日	年月日	

备注：1、市政基础设施工程、室外工程根据实际情况填写分部验收意见。

2、此页需登录陕西建设网—陕西建筑市场监管与诚信信息一体化平台，进行网上申报后打印生成带条形码的表格。（网址：<http://124.115.170.171:7001/PDR/login/logins>）

工程概况表（一）

工程名称					
工程详细地址					
建筑面积	m ²	建筑工程 结构类型			
市政工程		室外工程			
竣工验收日期		层数	地上	层、	地下
施工许可证号		发证机关			
建设单位 (公章)	单位名称			联系电话	
	法定代表人			项目负责人	
勘察单位 (公章)	单位名称			资质等级 证书编号	
	法定代表人		项目 负责人	注册岩土工程 师证书编号	
设计单位 (公章)	单位名称			资质等级 证书编号	
	法定代表人		项目 负责人	注册建筑（结 构）工程师证 书编号	
监理单位 (公章)	单位名称			资质等级 证书编号	
	法定代表人		项目 负责人	注册 监理工程师 证书编号	
施工总承 包单位 (公章)	单位名称			资质等级 证书编号	
	法定代表人		项目 负责人	注册建造师 证书编号	

备注：由施工总承包单位分包的专业工程，填写工程概况表（二）

工程概况表（二）

专业分承包单位 (公章)	单位名称				资质等级 证书编号	
	法定代表人		项目负责人		项目经理 证书编号	
专业分承包单位 (公章)	单位名称				资质等级 证书编号	
	法定代表人		项目负责人		项目经理 证书编号	
专业分承包单位 (公章)	单位名称				资质等级 证书编号	
	法定代表人		项目负责人		项目经理 证书编号	
专业分承包单位 (公章)	单位名称				资质等级 证书编号	
	法定代表人		项目负责人		项目经理 证书编号	
专业分承包单位 (公章)	单位名称				资质等级 证书编号	
	法定代表人		项目负责人		项目经理 证书编号	
专业分承包单位 (公章)	单位名称				资质等级 证书编号	
	法定代表人		项目负责人		项目经理 证书编号	
专业分承包单位 (公章)	单位名称				资质等级 证书编号	
	法定代表人		项目负责人		项目经理 证书编号	

备注：此页不够可续页

竣工工程质量验收实施情况

验收组织机构

建设单位应按照国家 and 地方现行有关竣工工程质量验收的规定组织竣工工程质量验收，不得简化程序。

建设单位验收负责人签字表

姓名		职务		职称	
----	--	----	--	----	--

工程竣工验收分组人员签名表

验收专业组	组长	组 员				
		建设	勘察	设计	施工	监理
建筑工程						
设备安装工程						
工程技术资料						
(其他)						

备注：建设、监理、设计、施工单位的专业人员均必须参加相应的验收专业组。本表必须现场签署，由建设单位保存。

竣工项目审查表（四）

三、技术档案和施工管理资料 1. 建设前期、施工图设计审查等技术档案 2. 监理技术档案和管理资料 3. 施工技术档案和管理资料	
四、工程使用的主要建筑材料、建筑构配件和设备的进场检验资料 1. 主要建筑材料 2. 构配件 3. 设备	
五、勘察、设计、施工、工程监理等单位分别签署的质量合格文件 1. 勘察单位工程质量检查报告 2. 设计单位工程质量检查报告 3. 施工单位工程竣工报告 4. 监理单位工程质量评估报告	
六、《工程质量保修书》、《住宅使用说明书》、《住宅质量保证书》	
审查结论： <div style="display: flex; justify-content: space-between;"> 审查人签字： 建设单位项目负责人： </div> <div style="display: flex; justify-content: center; margin-top: 10px;"> 年 月 日 </div>	

竣工验收备案申报

建 设 单 位	<p style="text-align: center;"> 建设单位_____新建、改建、 扩建的_____工程，于 年__月__日竣工验收会议通过验收，结论为工程质量合格。 </p> <div style="display: flex; justify-content: space-between; margin-top: 200px;"> <div style="text-align: center;"> 单位（项目）负责人： </div> <div style="text-align: center;"> （公章） 年 月 日 </div> </div>
------------------	--

竣工项目审查表（三）

备案机关意见：

经对建设单位_____

于____年__月__日报送_____工程的

竣工验收备案文件，及工程质量监督机构____年__月__日提交的

工程质量监督报告核查，符合要求，准予备案。

备案机关经办人：

备案机关负责人：

年 月 日

（公 章）

审查项目及内容	审 查 情 况
一、完成建设工程设计项目及内容 1. 房屋建筑工程 2. 室外工程 3. 市政工程	
二、完成合同约定的各项内容情况	

备注：完成建设工程设计项目及内容根据工程实际情况填报

备注：此页需登录陕西建设网—陕西建筑市场监管与诚信信息一体化平台，进行网上申报后打印生成带条形码的表格。（网址：<http://124.115.170.171:7001/PDR/login/logins>）

竣工验收审查表（二）

专业分承包单位	单位名称				资质等级 证书编号	
	法定代表人		项目负责人		项目经理 证书编号	
专业分承包单位	单位名称				资质等级 证书编号	
	法定代表人		项目负责人		项目经理 证书编号	
专业分承包单位	单位名称				资质等级 证书编号	
	法定代表人		项目负责人		项目经理 证书编号	
专业分承包单位	单位名称				资质等级 证书编号	
	法定代表人		项目负责人		项目经理 证书编号	
专业分承包单位	单位名称				资质等级 证书编号	
	法定代表人		项目负责人		项目经理 证书编号	
专业分承包单位	单位名称				资质等级 证书编号	
	法定代表人		项目负责人		项目经理 证书编号	
专业分承包单位	单位名称				资质等级 证书编号	
	法定代表人		项目负责人		项目经理 证书编号	

建筑工程竣工验收报告

工程名称: _____

建设单位(公章): _____

渭南市住房和城乡建设局印

填 表 说 明

1. 竣工验收报告由建设单位填写；
2. 竣工验收报告一式四份，字迹要清晰工整，建设单位、城建档案管理部门、备案机关、监督机构各存一份；
3. 报告内容必须真实可靠，如发现虚假情况，不予备案；
4. 报告须经建设、勘察、设计、施工、监理单位项目负责人签字，并加盖单位公章后方为有效。

建筑工程竣工验收条件

1. 完成建筑工程设计和合同约定的各项内容；
2. 有完整的技术档案和施工管理资料，各专项验收应符合要求；
3. 有工程使用的主要建筑材料、建筑构配件和设备的进场检验报告，有关安全和功能的检测资料应完整；
4. 有勘察、设计、施工、监理等单位分别签署的质量合格文件；
5. 有施工单位签署的《工程质量保修书》，建设单位提供的《住宅使用说明书》和《住宅质量保证书》。

竣工项目审查表（一）

工程名称								工程用途	
工程详细地址									
工程 规 模	结 构 类 型	房屋建 筑工程		地上	(层)	地下	(层)	总高度	(m)
		市 政 工 程				室 外 工 程			
		建筑面 积	(m ²)		抗震设 防烈度	(度)		设计使用 年限	(年)
竣工验收日期		年 月 日							
建设 单 位	单位名称							联系电话	
	法定 代 表 人							项目负责人	
勘察 单 位	单位名称							资质等级证书编号	
	法定 代 表 人		项 目 负 责 人					注册岩土工程 师证书编号	
设计 单 位	单位名称							资质等级证书编号	
	法定 代 表 人		项 目 负 责 人					注册建筑(结构)工 程师证书编号	
监理 单 位	单位名称							资质等级证书编号	
	法定 代 表 人		项 目 负 责 人					注册监理工程师 证书编号	
施工 单 位	单位名称							资质等级证书编号	
	法定 代 表 人		项 目 负 责 人					注册建造师 证书编号	

备注：由施工总承包单位分包的专业工程，填写工程概况表（二）